

Wersja	h	w	Oznaczenie	Cena netto
jednoramienna 	1000	600	WUA 1- 10/6	113,85
		1200	WUA 1- 10/12	126,50
		1700	WUA 1- 10/17	138,00
	1500	600	WUA 1- 15/6	127,65
		1200	WUA 1- 15/12	141,45
		1700	WUA 1- 15/17	152,95
	2100	600	WUA 1- 21/6	146,05
		1200	WUA 1- 21/12	158,70
		1700	WUA 1- 21/17	170,20
dwuramienna 	1000	600	WUA 2- 10/6	179,40
		1200	WUA 2- 10/12	211,60
		1700	WUA 2- 10/17	238,05
	1500	600	WUA 2- 15/6	194,35
		1200	WUA 2- 15/12	226,55
		1700	WUA 2- 15/17	250,70
	2100	600	WUA 2- 21/6	211,60
		1200	WUA 2- 21/12	243,80
		1700	WUA 2- 21/17	270,25
trzyramienna 	1000	600	WUA 3- 10/6	246,10
		1200	WUA 3- 10/12	296,70
		1700	WUA 3- 10/17	335,80
	1500	600	WUA 3- 15/6	259,90
		1200	WUA 3- 15/12	310,50
		1700	WUA 3- 15/17	355,05
	2100	600	WUA 3- 21/6	278,30
		1200	WUA 3- 21/12	328,90
		1700	WUA 3- 21/17	369,15

Wykonanie: z rury stalowej okrągłej:
 - wymiary według tabeli
 - ilość, usytuowanie i długość ramion wg dokumentacji i ustaleń z zamawiającym.

Wykończenie: - cynkowany ogniowo
 - malowany.

Przeznaczenie: do mocowania opraw oświetleniowych:
 - na słupach typu **SU**
 - na żerdzi wirowanej EO i ETO (po zastosowaniu głowicy typu **GE-1**)
 - na żerdzi wirowanej EOC (po zastosowaniu głowicy typu **GE-2**)

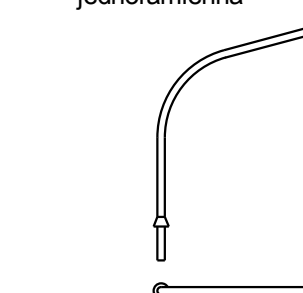
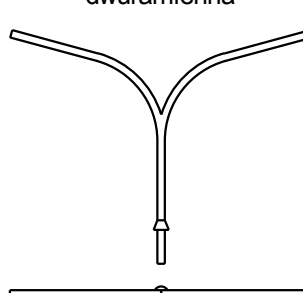
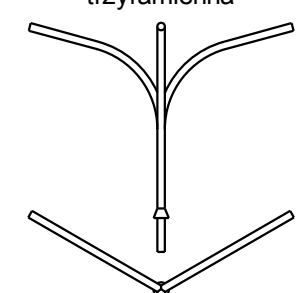