

KATALOG WYROBÓW

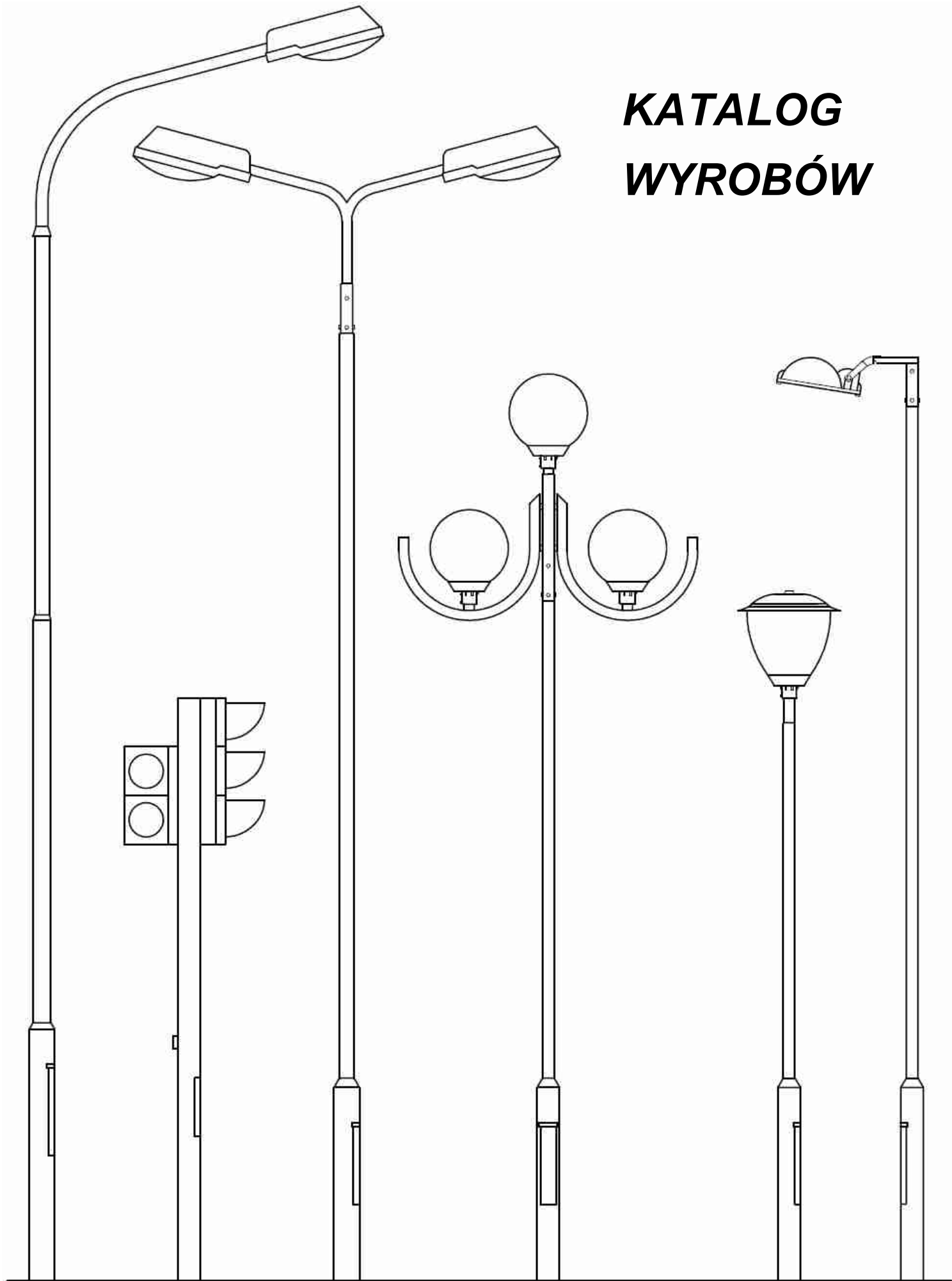

Wytwórczo-Usługowa
Spółdzielnia Pracy

Zakład Metalowy

60-838 Poznań, ul. Dąbrowskiego 17

62-031 Luboń, ul. Graniczna 63

Tel. (0-61) 848-45-71
Fax. (0-61) 848-45-79

www.wusp.poznan.pl

Tel. (0-61) 813-01-42, fax. (0-61) 813-07-71



Wytwórczo-Usługowa Spółdzielnia Pracy w Poznaniu

ul. Dąbrowskiego 17 60-838 Poznań

Rok założenia 1955

Wytwórczo-Usługowa Spółdzielnia Pracy w Poznaniu przedstawia Państwu ofertę wyrobów produkowanych przez własny Zakład Metalowy w Luboniu. Oferta obejmuje asortyment stalowych wyrobów rurowych ocynkowanych do budowy systemów oświetleń ulic, parków, placów, budynków i.t.p.

W naszym katalogu znajdziecie Państwo:

- | | |
|--|-----|
| - słupy oświetleniowe uliczne do gruntu | SU |
| - słupy oświetleniowe uliczne na fundament | SUf |
| - wysięgniki słupa ulicznego | WUA |
| - głowice słupa ulicznego | GU |
| - słupy oświetleniowe parkowe do gruntu | SP |
| - słupy oświetleniowe parkowe na fundament | SPf |
| - wysięgniki słupa parkowego | WPA |
| - głowice słupa parkowego | GP |
| - korony słupa parkowego | KP |
| - wysięgniki naścienne | WN |
| - wysięgniki naścienne naświetlaczy | WNN |
| - wysięgniki na słup betonowy | WOŻ |
| - wysięgniki na żerdź betonową | WŻN |
| - wysięgniki na żerdź wirowaną | WEO |
| - głowice żerdzi wirowanej | GE |
| - maszty sygnalizacyjne | MS |
| - słupy sygnalizacyjne | SS |

W ofercie posiadamy również wykonanie usługowe innych wyrobów i konstrukcji stalowych na indywidualne zamówienie.

Standardem jest wyrób ocynkowany ogniowo, ale można również zamówić inne wykończenie powierzchni np malowanie proszkowe.

Nasze wyroby produkowane od 1982 roku są solidne pod względem konstrukcji i jakości wykonania.

Polecając Państwu przedstawiony asortyment produkcyjny zapraszamy do współpracy.

NIP 777-00-00-123
REGON P-000418076
www.wusp.poznan.pl

tel. centrala (0-61) 848-47-41
fax. (0-61) 848-45-79

Zakład Metalowy
e-mail: lubon@wusp.poznan.pl

62-031 Luboń, ul. Graniczna 63

tel. (0-61) 813-01-42
fax. (0-61) 813-07-71

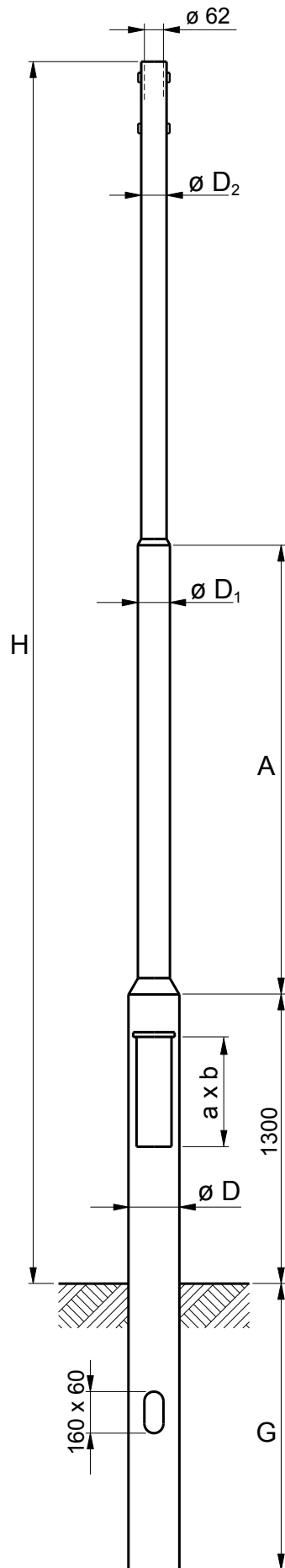

Oznaczenie	H	A	D	D ₁	D ₂	a x b	G	cena netto
SU 6	6000	1400	133	88,9	76	500 x 105	1600	867,00
SU 7	7000	2400	133	88,9	76	500 x 105	1700	951,00
SU 8	8000	3400	159	114	76	500 x 115	1700	1.057,00
SU 9	9000	3700	159	114	88,9	500 x 115	1800	1.304,00
SU 10	10000	4700	219	133	88,9	500 x 115	1800	1.861,00

Wykonanie: z rur stalowych okrągłych łączonych metodą spawania:
 - wymiary według tabeli
 - wymiary według dokumentacji i ustaleń z zamawiającym.

Wykończenie: - stan surowy
 - malowany antykorozyjnie podkładowo
 - malowany antykorozyjnie i nawierzchniowo
 - malowany dekoracyjnie w kolorach RAL
 - cynkowany metodą ogniową
 - słup nieocynkowany, w części ziemnej, jest dodatkowo zabezpieczony specjalną masą bitumiczną.

Przeznaczenie: - do mocowania opraw oświetleniowych bezpośrednio na słupie (za pomocą redukcji typu **GU**) lub na wysięgniku typu **WU**.



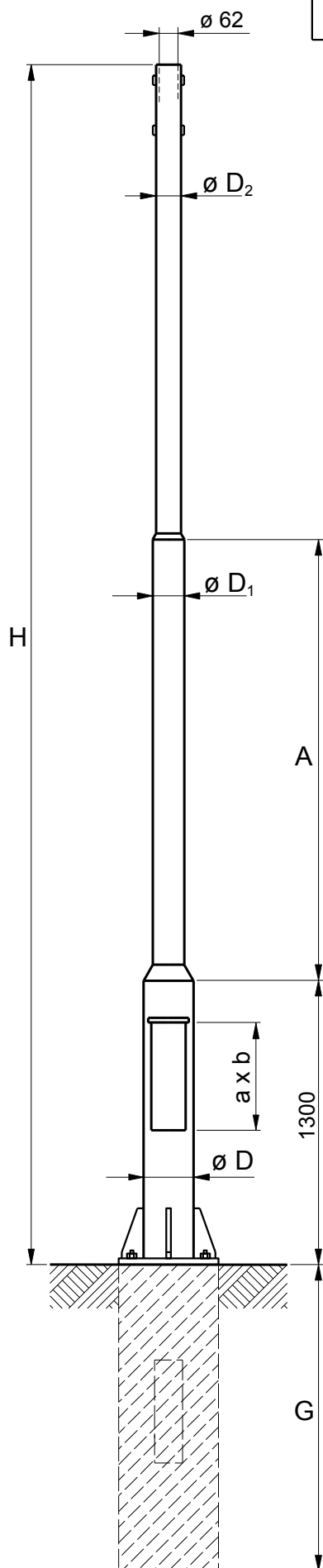

Oznaczenie	H	A	D	D ₁	D ₂	a x b	cena netto
Suf 6	6000	1400	133	88,9	76	500 x 105	867,00
Suf 7	7000	2400	133	88,9	76	500 x 105	951,00
Suf 8	8000	3400	159	114	76	500 x 115	1.057,00
Suf 9	9000	3700	159	114	88,9	500 x 115	1.304,00
Suf 10	10000	4700	219	133	88,9	500 x 115	1.861,00

Wykonanie: z rur stalowych okrągłych łączonych metodą spawania:
 - wymiary według tabeli
 - wymiary według dokumentacji i ustaleń z zamawiającym.

Wykończenie: - stan surowy
 - malowany antykorozyjnie podkładowo
 - malowany antykorozyjnie i nawierzchniowo
 - malowany dekoracyjnie w kolorach RAL
 - cynkowany metodą ogniową
 - słup nieocynkowany, w części ziemnej, jest dodatkowo zabezpieczony specjalną masą bitumiczną.

Przeznaczenie: - do posadowienia na fundamencie
 - do mocowania opraw oświetleniowych bezpośrednio na słupie (za pomocą redukcji typu **GU**) lub na wysięgniku typu **WU**.

Proponowany fundament

Oznaczenie słupa	Fundament typ Atlas	Przyłącze	G
SUF 6	F-100	4 x M 20	1000
SUF 7	120 kg	180 x 180	
SUF 8	F-150	4 x M 24	1500
SUF 9	200 kg	220 x 220	
SUF 10			



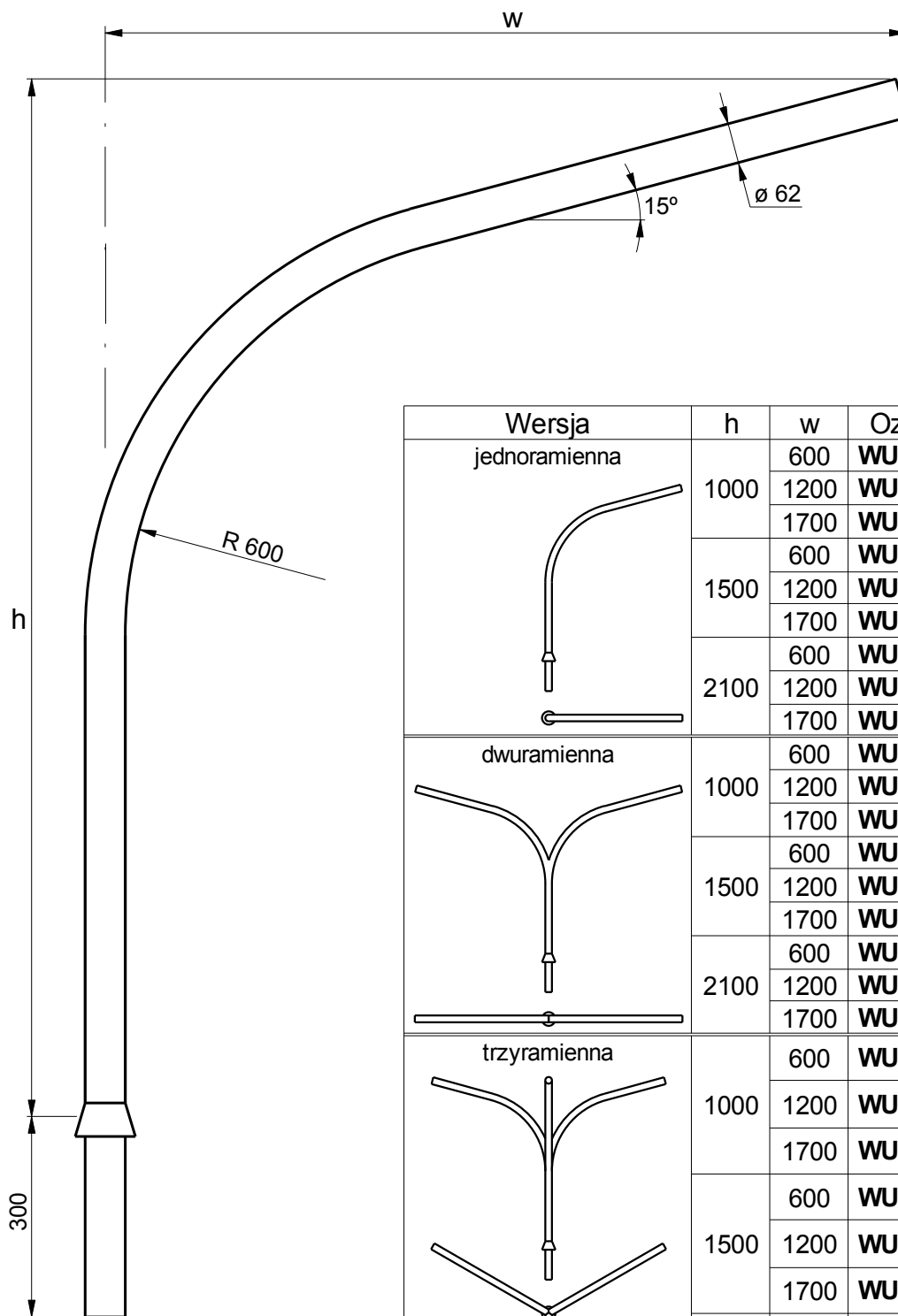

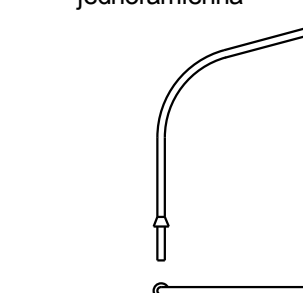
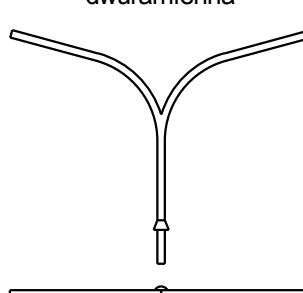
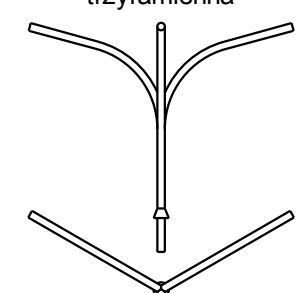
Wersja	h	w	Oznaczenie	Cena netto
jednoramienna 	1000	600	WUA 1- 10/6	113,85
		1200	WUA 1- 10/12	126,50
		1700	WUA 1- 10/17	138,00
	1500	600	WUA 1- 15/6	127,65
		1200	WUA 1- 15/12	141,45
		1700	WUA 1- 15/17	152,95
	2100	600	WUA 1- 21/6	146,05
		1200	WUA 1- 21/12	158,70
		1700	WUA 1- 21/17	170,20
dwuramienna 	1000	600	WUA 2- 10/6	179,40
		1200	WUA 2- 10/12	211,60
		1700	WUA 2- 10/17	238,05
	1500	600	WUA 2- 15/6	194,35
		1200	WUA 2- 15/12	226,55
		1700	WUA 2- 15/17	250,70
	2100	600	WUA 2- 21/6	211,60
		1200	WUA 2- 21/12	243,80
		1700	WUA 2- 21/17	270,25
trzyramienna 	1000	600	WUA 3- 10/6	246,10
		1200	WUA 3- 10/12	296,70
		1700	WUA 3- 10/17	335,80
	1500	600	WUA 3- 15/6	259,90
		1200	WUA 3- 15/12	310,50
		1700	WUA 3- 15/17	355,05
	2100	600	WUA 3- 21/6	278,30
		1200	WUA 3- 21/12	328,90
		1700	WUA 3- 21/17	369,15

Wykonanie: z rury stalowej okrągłej:
 - wymiary według tabeli
 - ilość, usytuowanie i długość ramion wg dokumentacji i ustaleń z zamawiającym.

Wykończenie: - cynkowany ogniowo
 - malowany.

Przeznaczenie: do mocowania opraw oświetleniowych:
 - na słupach typu **SU**
 - na żerdzi wirowanej EO i ETO (po zastosowaniu głowicy typu **GE-1**)
 - na żerdzi wirowanej EOC (po zastosowaniu głowicy typu **GE-2**)



Głowica słupa ulicznego (redukcyjna)

Typ GUA

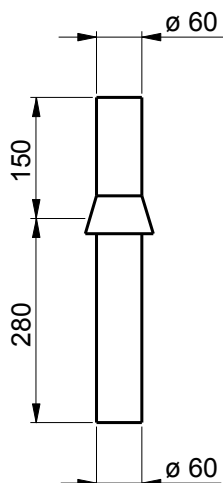

Oznaczenie	Cena netto
GUA - 1	31,05

Wykończenie: cynkowane ogniowo

Przeznaczenie: do mocowania opraw oświetleniowych w osi słupa ulicznego typu **SU**, lub na żerdzi wirowanej typu EO, ETO, EOC po zastosowaniu głowicy typu **GE**.

Głowica słupa ulicznego (kątowa)

Typ GUB

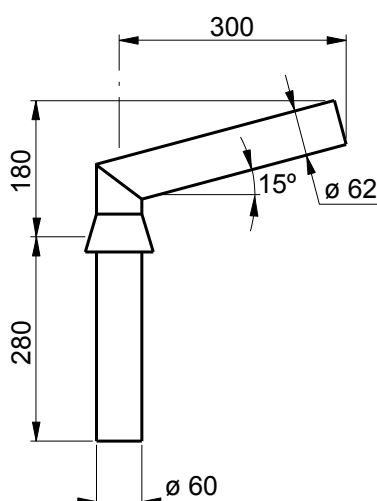

Ilość ramion rozstaw symetryczny	Oznaczenie	Cena netto
1	GUB - 1	51,75
2	GUB - 2	72,45
3	GUB - 3	93,15
4	GUB - 4	111,55

Wykończenie: cynkowane ogniowo

Przeznaczenie: do mocowania opraw oświetleniowych promieniowo do osi słupa ulicznego typu **SU**, lub na żerdzi wirowanej typu EO, ETO, EOC po zastosowaniu głowicy typu **GE**.

Głowica słupa ulicznego (do naświetlaczy)

Typ GUC

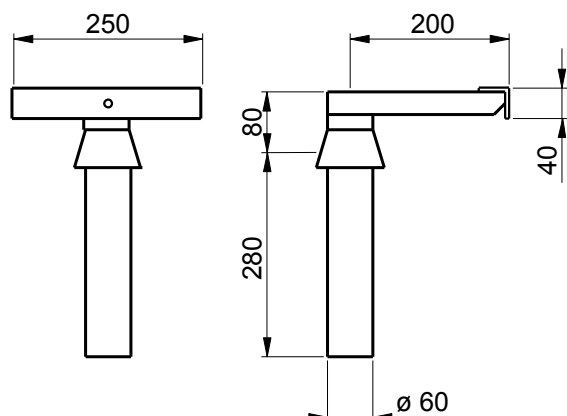

Ilość ramion rozstaw symetryczny	Oznaczenie	Cena netto
1	GUC - 1	35,65
2	GUC - 2	47,15
3	GUC - 3	58,65
4	GUC - 4	67,85

Wykończenie: cynkowane ogniowo

Przeznaczenie: do mocowania opraw oświetleniowych naświetlaczy na słupie ulicznym typu **SU**, lub na żerdzi wirowanej typu EO, ETO, EOC po zastosowaniu głowicy typu **GE**.



Wytwórczo-Usługowa
Spółdzielnia Pracy

Zakład Metalowy

60-838 Poznań, ul. Dąbrowskiego 17

62-031 Luboń, ul. Graniczna 63

Tel. (0-61) 848-45-71

Fax. (0-61) 848-45-79

www.wusp.poznan.pl

Tel. (0-61) 813-01-42, fax. (0-61) 813-07-71

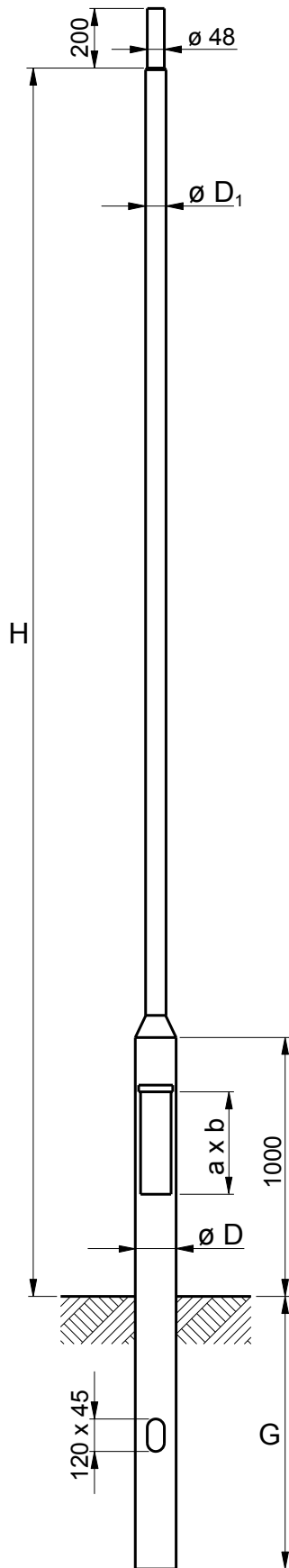

Oznaczenie	H	D	D ₁	a x b	G	cena netto
SP 2,5	2500	114	60,3	450 x 95	1200	447,00
SP 3	3000	114	60,3	450 x 95	1200	479,00
SP 4	4000	114	60,3	450 x 95	1300	551,00
SP 5	5000	133	76	450 x 105	1500	710,00
SP 6	6000	133	76	450 x 105	1500	776,00
SP 7	7000	133	76	450 x 105	1600	835,00

Wykonanie: z rur stalowych okrągłych łączonych metodą spawania:
 - wymiary według tabeli
 - wymiary według dokumentacji i ustaleń z zamawiającym.

Wykończenie: - stan surowy
 - malowany antykorozyjnie podkładowo
 - malowany antykorozyjnie i nawierzchniowo
 - malowany dekoracyjnie w kolorach RAL
 - cynkowany metodą ogniową
 - słup nieocynkowany, w części ziemnej, jest dodatkowo zabezpieczony specjalną masą bitumiczną.

Przeznaczenie: - do mocowania opraw oświetleniowych bezpośrednio na słupie, na głowicy typu **GP**, na wysięgniku typu **WP** lub na koronie typu **KP**.



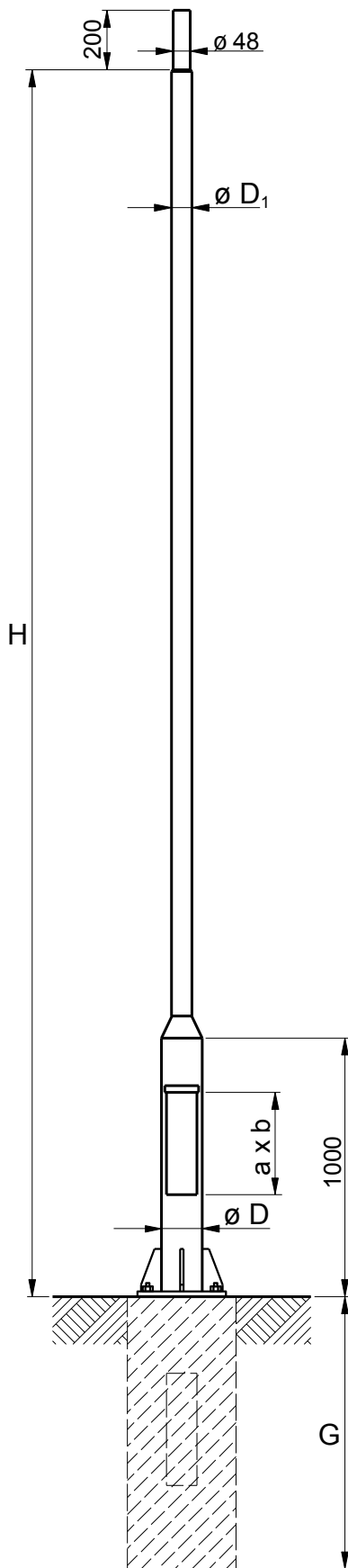

Oznaczenie	H	D	D ₁	a x b	cena netto
SP 2,5	2500	114	60,3	450 x 95	447,00
SP 3	3000	114	60,3	450 x 95	479,00
SP 4	4000	114	60,3	450 x 95	551,00
SP 5	5000	133	76	450 x 105	710,00
SP 6	6000	133	76	450 x 105	776,00
SP 7	7000	133	76	450 x 105	835,00

Wykonanie: z rur stalowych okrągłych łączonych metodą spawania:
 - wymiary według tabeli
 - wymiary według dokumentacji i ustaleń z zamawiającym.

Wykończenie: - stan surowy
 - malowany antykorozyjnie podkładowo
 - malowany antykorozyjnie i nawierzchniowo
 - malowany dekoracyjnie w kolorach RAL
 - cynkowany metodą ogniową.

Przeznaczenie: - do posadowienia na fundamencie
 - do mocowania opraw oświetleniowych bezpośrednio na słupie, na głowicy typu **GP**, na wysięgniku typu **WP** lub na koronie typu **KP**.

Proponowany fundament

Oznaczenie słupa	Fundament typ Atlas	Przyłącze	G
SP 2,5	F-100 120 kg	4 x M 20 180 x 180	1000
SP 3			
SP 4			
SP 5			
SP 6			
SP 7			



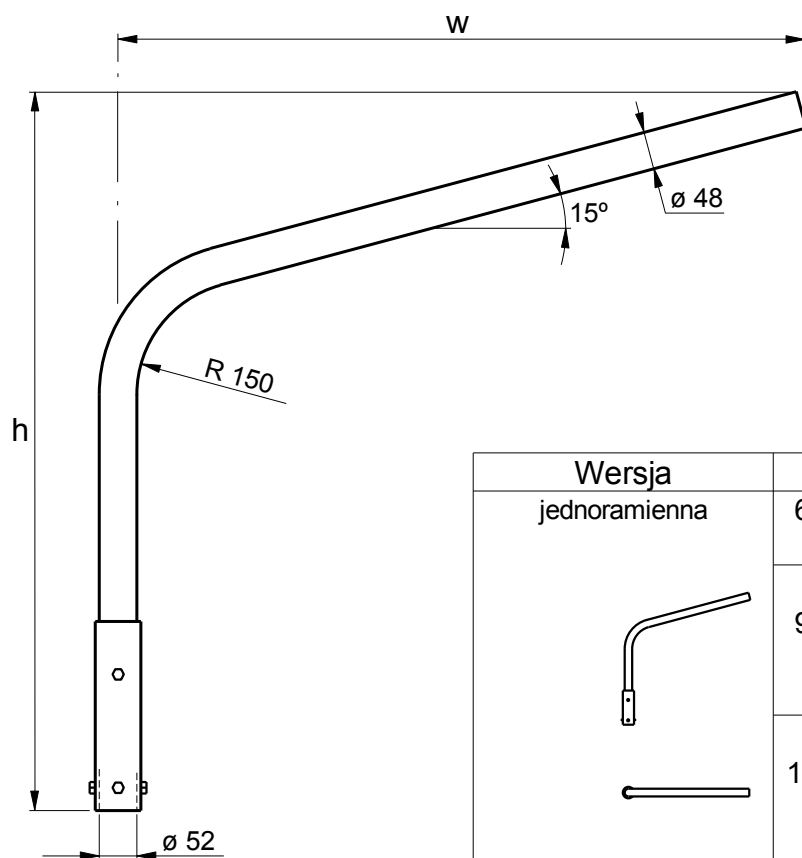

Wykonanie: z rury stalowej okrągłej:
 - wymiary według tabeli
 - ilość, usytuowanie i długość ramion wg dokumentacji i ustaleń z zamawiającym.

Wykończenie: - cynkowany ogniowo
 - malowany.

Przeznaczenie: do mocowania opraw oświetleniowych na słupach typu **SP**.

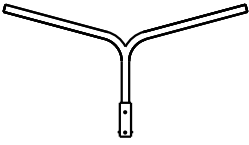
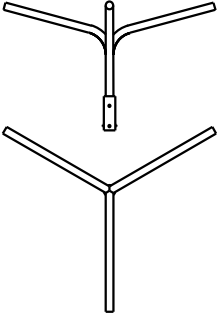
Wersja	h	w	Oznaczenie	Cena netto	
jednoramienna 	600	300	WPA 1- 6/3	50,60	
		600	WPA 1- 6/6	56,35	
	900	300	WPA 1- 9/3	57,50	
		600	WPA 1- 9/6	62,10	
		900	WPA 1- 9/9	66,70	
	1200	1200	WPA 1- 9/12	71,30	
		300	WPA 1- 12/3	64,40	
		600	WPA 1- 12/6	69,00	
		900	WPA 1- 12/9	73,60	
	dwuramienna 	600	300	WPA 2- 6/3	87,40
			600	WPA 2- 6/6	98,90
		900	300	WPA 2- 9/3	94,30
600			WPA 2- 9/6	104,65	
900			WPA 2- 9/9	117,30	
1200		1200	WPA 2- 9/12	127,65	
		300	WPA 2- 12/3	100,05	
		600	WPA 2- 12/6	109,25	
	900	WPA 2- 12/9	123,05		
trzyramienna 	600	300	WPA 3- 6/3	123,05	
		600	WPA 3- 6/6	141,45	
	900	300	WPA 3- 9/3	129,95	
		600	WPA 3- 9/6	148,35	
		900	WPA 3- 9/9	165,60	
	1200	1200	WPA 3- 9/12	184,00	
		300	WPA 3- 12/3	135,70	
		600	WPA 3- 12/6	154,10	
		900	WPA 3- 12/9	172,50	
		1200	WPA 3- 12/12	190,90	



Głowica słupa parkowego (redukcyjna)

Typ GPA

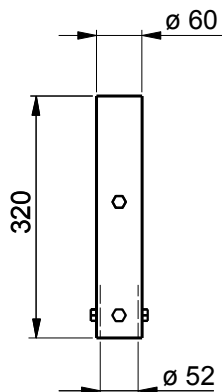

Oznaczenie	Cena netto
GPA - 1	19,55

Wykończenie: cynkowane ogniowo

Przeznaczenie: do mocowania opraw oświetleniowych w osi słupa parkowego typu **SP**.

Głowica słupa parkowego (kątowa)

Typ GPB

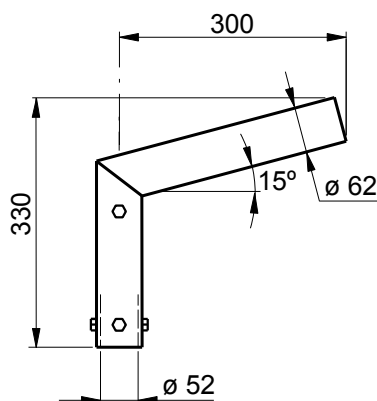

Ilość ramion rozstaw symetryczny	Oznaczenie	Cena netto
1	GPB - 1	35,65
2	GPB - 2	51,75
3	GPB - 3	67,85
4	GPB - 4	83,95

Wykończenie: cynkowane ogniowo

Przeznaczenie: do mocowania opraw oświetleniowych promieniowo do osi słupa parkowego typu **SP**.

Głowica słupa parkowego (do naświetlaczy)

Typ GPC

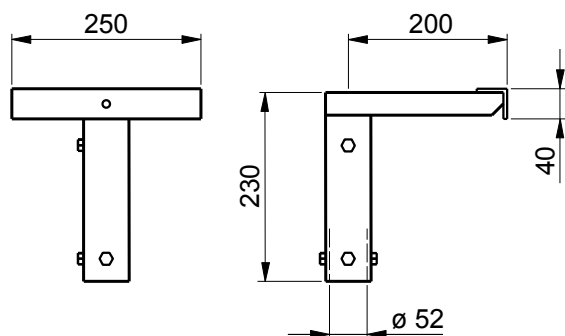

Ilość ramion rozstaw symetryczny	Oznaczenie	Cena netto
1	GPC - 1	24,15
2	GPC - 2	33,35
3	GPC - 3	43,70
4	GPC - 4	54,05

Wykończenie: cynkowane ogniowo

Przeznaczenie: do mocowania opraw oświetleniowych naświetlaczy na słupie parkowym typu **SP**.



Wytwórczo-Usługowa
Spółdzielnia Pracy

Zakład Metalowy

60-838 Poznań, ul. Dąbrowskiego 17

62-031 Luboń, ul. Graniczna 63

Tel. (0-61) 848-45-71

Fax. (0-61) 848-45-79

www.wusp.poznan.pl

Tel. (0-61) 813-01-42, fax. (0-61) 813-07-71

Oznaczenie	Cena netto
KPA - 1	60,00
KPA - 2	91,00
KPA - 3	122,00
KPA - 4	153,00

Korona słupek parkowego

Typ KP

Typ KPA

Oznaczenie	Cena netto
KPB - 1	60,00
KPB - 2	91,00
KPB - 3	122,00
KPB - 4	153,00

Typ KPB

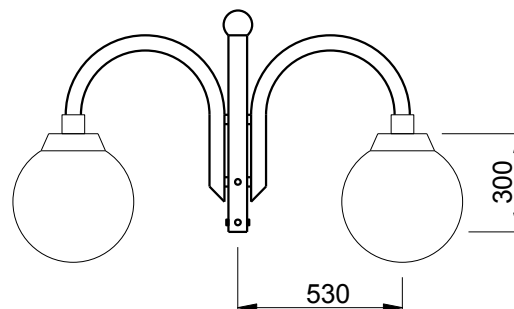
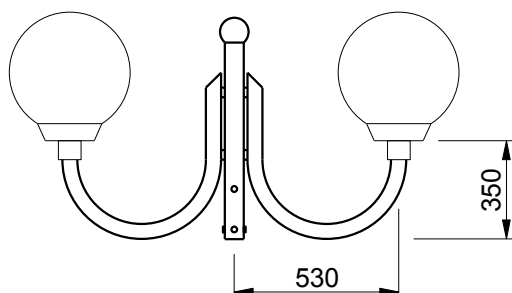

Oznaczenie	Cena netto
KPC - 1	91,00
KPC - 2	115,00
KPC - 3	139,00
KPC - 4	163,00

Typ KPC

Oznaczenie	Cena netto
KPD - 1	91,00
KPD - 2	115,00
KPD - 3	139,00
KPD - 4	163,00

Typ KPD

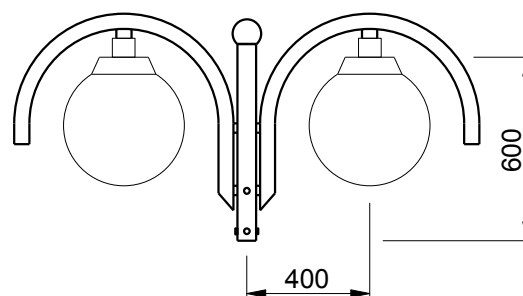
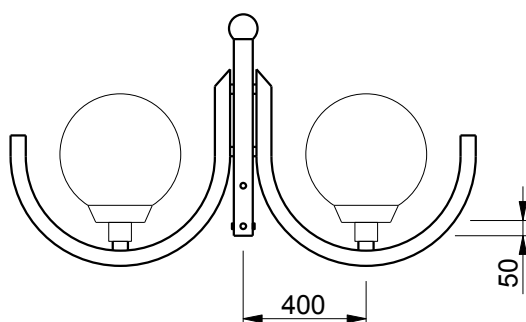

Oznaczenie	Cena netto
KPE - 1	76,00
KPE - 2	105,00
KPE - 3	133,00
KPE - 4	162,00

Typ KPE

Oznaczenie	Cena netto
KPF - 1	76,00
KPF - 2	105,00
KPF - 3	133,00
KPF - 4	162,00

Typ KPF

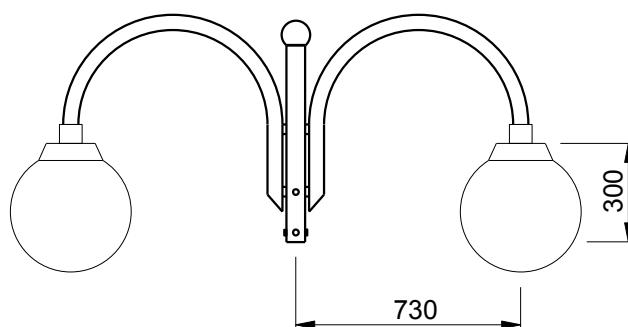
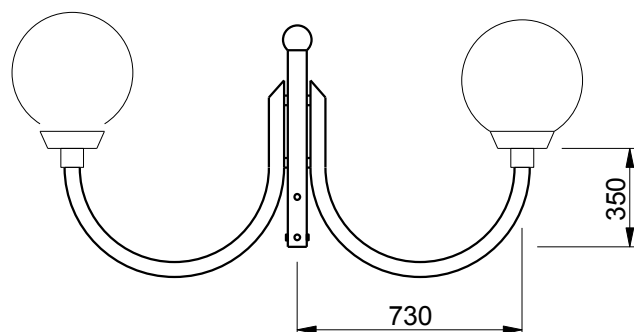

Wykonanie: z rur stalowych okrągłych łączonych metodą spawania.
Jako jedno, dwu, trzy lub czteroramienne, także z punktem świetlnym w osi korony.

Wykończenie: cynkowane ogniowo.

Przeznaczenie: do mocowania opraw oświetleniowych na słupie parkowym **SP**. Przyłącze opraw $\varnothing 48$.



Wytwórczo-Usługowa
Spółdzielnia Pracy

Zakład Metalowy

60-838 Poznań, ul. Dąbrowskiego 17

62-031 Luboń, ul. Graniczna 63

Tel. (0-61) 848-45-71

Fax. (0-61) 848-45-79

www.wusp.poznan.pl

Tel. (0-61) 813-01-42, fax. (0-61) 813-07-71

Wysięgnik ścienny - stały

Typ WNA

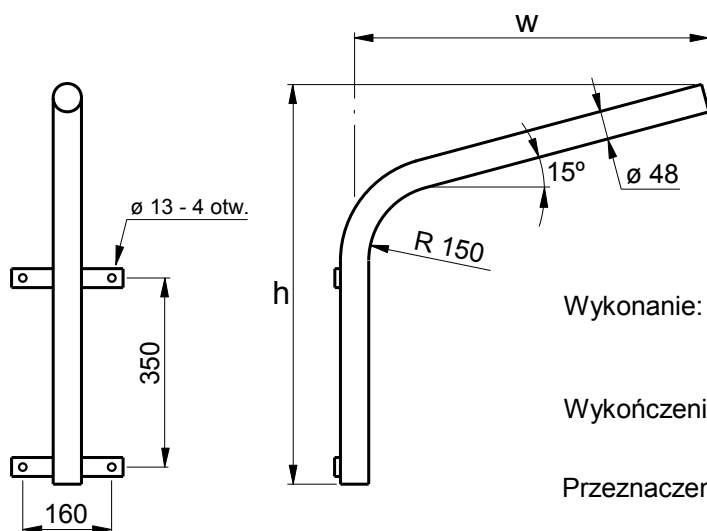

W	h	Oznaczenie	Cena netto
300	640	WNA - 3	46,00
600	720	WNA - 6	51,75
900	790	WNA - 9	58,65
1200	870	WNA - 12	65,55

Wykonanie: z rury stalowej okrągłej: - wymiary według tabeli
- wymiary wg dokumentacji i ustaleń z zamawiającym.

Wykończenie: cynkowany ogniowo

Przeznaczenie: do mocowania opraw oświetleniowych na ścianie.

Wysięgnik ścienny - obrotowy (na łapach)

Typ WNB

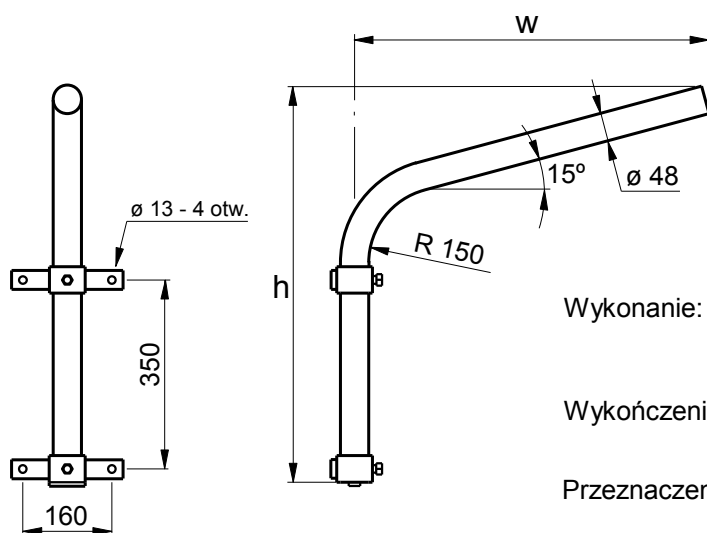

W	h	Oznaczenie	Cena netto
300	640	WNB - 3	51,75
600	720	WNB - 6	58,65
900	790	WNB - 9	64,40
1200	870	WNB - 12	71,30

Wykonanie: z rury stalowej okrągłej: - wymiary według tabeli
- wymiary wg dokumentacji i ustaleń z zamawiającym.

Wykończenie: cynkowany ogniowo

Przeznaczenie: do mocowania opraw oświetleniowych na ścianie.

Wysięgnik ścienny - obrotowy (na szpilkach)

Typ WNC

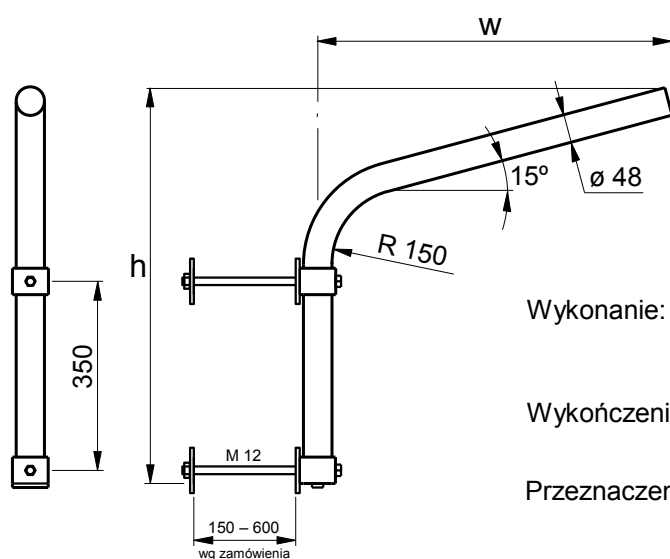

W	h	Oznaczenie	Cena netto
300	640	WNC - 3	72,45
600	720	WNC - 6	81,65
900	790	WNC - 9	89,70
1200	870	WNC - 12	97,75

Wykonanie: z rury stalowej okrągłej: - wymiary według tabeli
- wymiary wg dokumentacji i ustaleń z zamawiającym.

Wykończenie: cynkowany ogniowo

Przeznaczenie: do mocowania opraw oświetleniowych na ścianie
lub na słupie typu ŻN.



Wytwórczo-Usługowa
Spółdzielnia Pracy

Zakład Metalowy

60-838 Poznań, ul. Dąbrowskiego 17

62-031 Luboń, ul. Graniczna 63

Tel. (0-61) 848-45-71

Fax. (0-61) 848-45-79

www.wusp.poznan.pl

Tel. (0-61) 813-01-42, fax. (0-61) 813-07-71

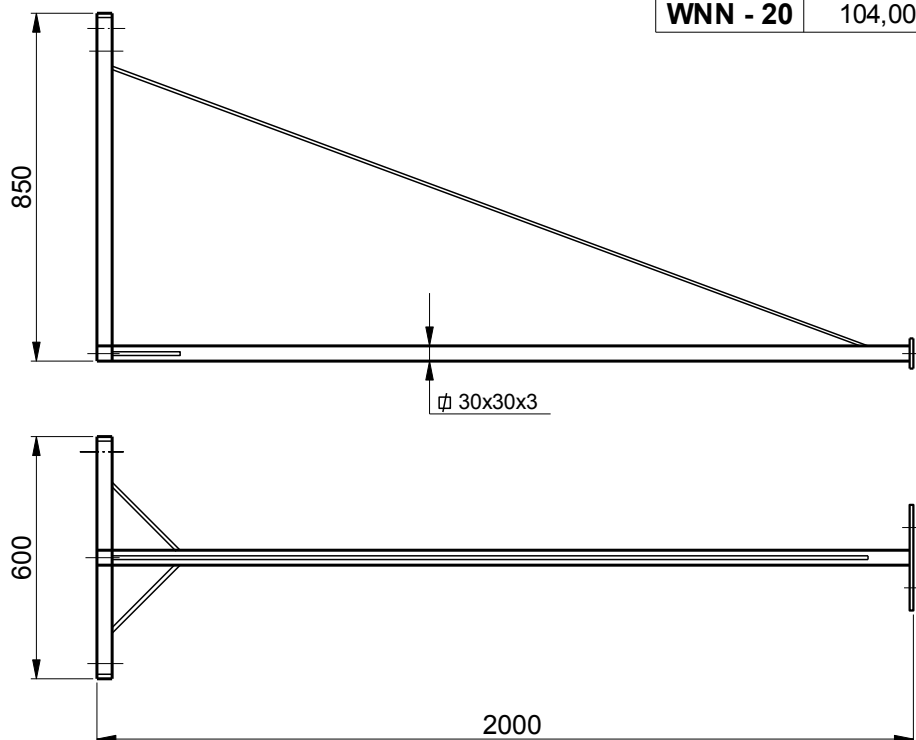
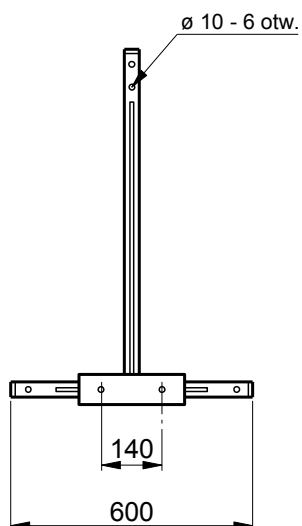

Oznaczenie	Cena netto
WNN - 20	104,00

Wykonanie: z kształtowników stalowych
- wymiary wg dokumentacji i ustaleń z zamawiającym.

Wykończenie: cynkowany ogniowo

Przeznaczenie: do mocowania opraw naświetlaczy halogenowych
na elewacji budynku.



Wytwórczo-Usługowa
Spółdzielnia Pracy

Zakład Metalowy

60-838 Poznań, ul. Dąbrowskiego 17

62-031 Luboń, ul. Graniczna 63

Tel. (0-61) 848-45-71

Fax. (0-61) 848-45-79

www.wusp.poznan.pl

Tel. (0-61) 813-01-42, fax. (0-61) 813-07-71

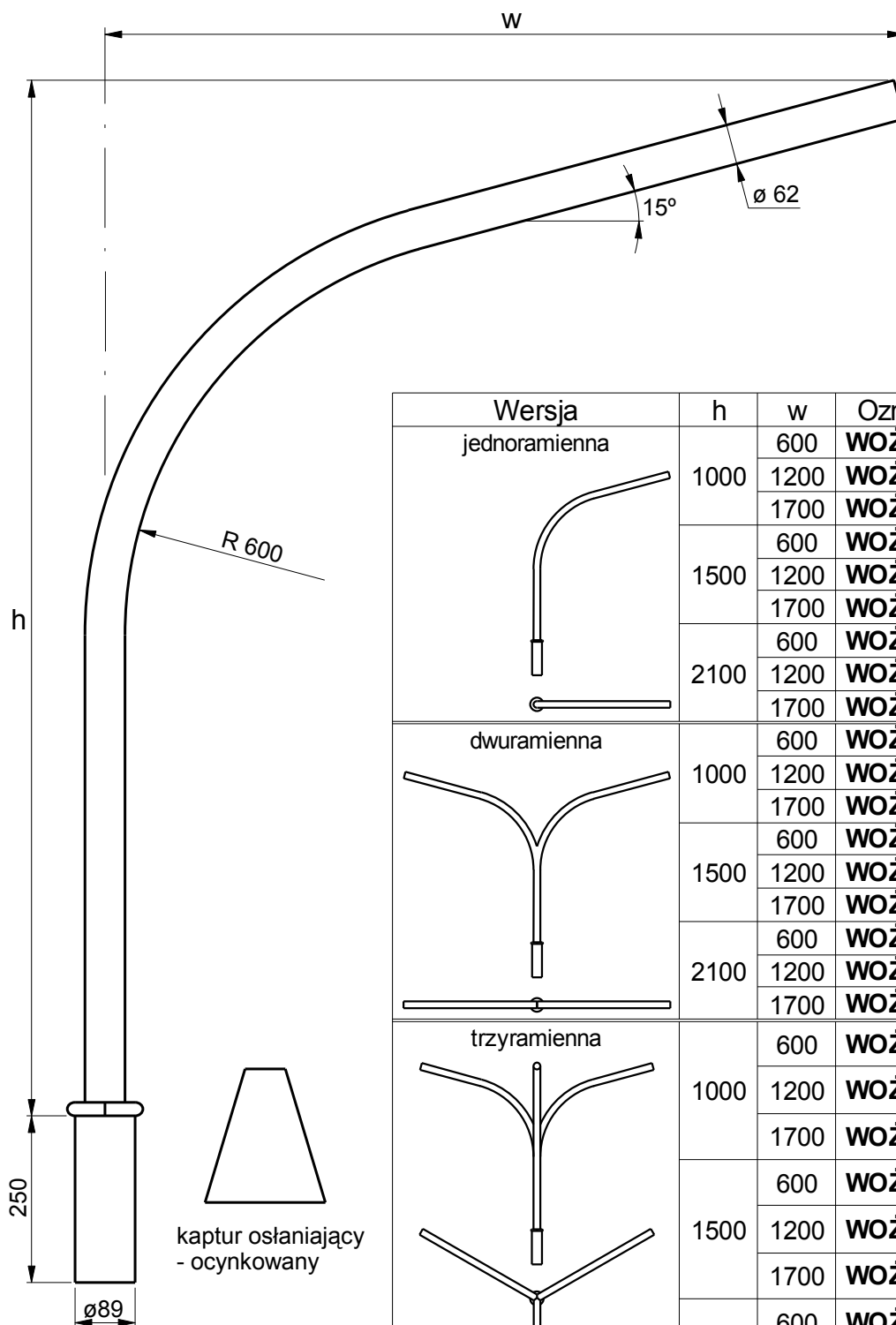

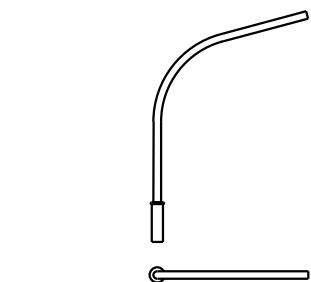
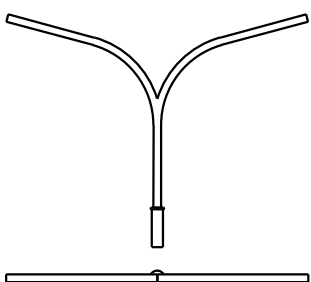
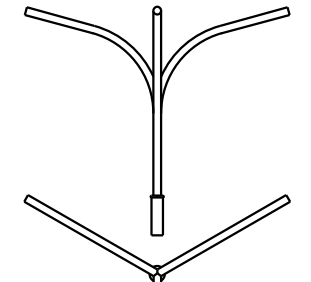
Wersja	h	w	Oznaczenie	Cena netto
jednoramienna 	1000	600	WOŻ 1- 10/6	143,75
		1200	WOŻ 1- 10/12	156,40
		1700	WOŻ 1- 10/17	167,90
	1500	600	WOŻ 1- 15/6	157,55
		1200	WOŻ 1- 15/12	170,20
		1700	WOŻ 1- 15/17	182,85
	2100	600	WOŻ 1- 21/6	175,95
		1200	WOŻ 1- 21/12	188,60
		1700	WOŻ 1- 21/17	200,10
dwuramienna 	1000	600	WOŻ 2- 10/6	212,75
		1200	WOŻ 2- 10/12	246,10
		1700	WOŻ 2- 10/17	272,55
	1500	600	WOŻ 2- 15/6	228,85
		1200	WOŻ 2- 15/12	259,90
		1700	WOŻ 2- 15/17	286,35
	2100	600	WOŻ 2- 21/6	246,10
		1200	WOŻ 2- 21/12	278,30
		1700	WOŻ 2- 21/17	304,75
trzyramienna 	1000	600	WOŻ 3- 10/6	284,05
		1200	WOŻ 3- 10/12	334,65
		1700	WOŻ 3- 10/17	376,05
	1500	600	WOŻ 3- 15/6	299,00
		1200	WOŻ 3- 15/12	349,60
		1700	WOŻ 3- 15/17	391,00
	2100	600	WOŻ 3- 21/6	317,40
		1200	WOŻ 3- 21/12	366,85
		1700	WOŻ 3- 21/17	408,25

Wykonanie: z rury stalowej okrągłej:
 - wymiary według tabeli
 - ilość, usytuowanie i długość ramion wg dokumentacji i ustaleń z zamawiającym.

Wykończenie: - cynkowany ogniowo
 - malowany.

Przeznaczenie: do mocowania opraw oświetleniowych na słupach betonowych typu OŻ.



Wysięgnik na żerdź betonową typu ŻN

Typ WŻN

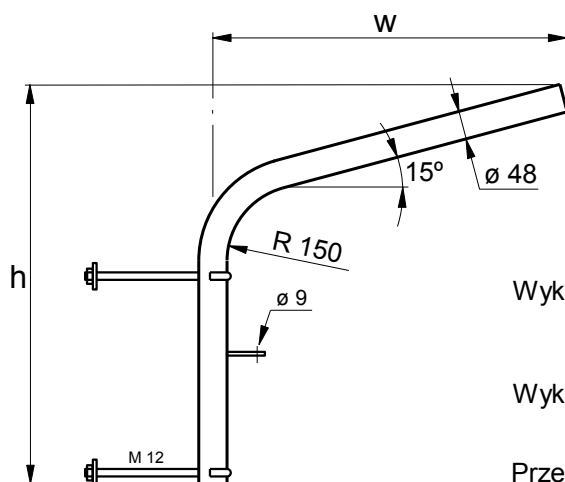

W	h	Oznaczenie	Cena netto
300	640	WŻN - 3	66,70
600	720	WŻN - 6	74,75
900	790	WŻN - 9	83,95
1200	870	WŻN - 12	93,15

Wykonanie: z rury stalowej okrągłej: - wymiary według tabeli
- wymiary wg dokumentacji i ustaleń z zamawiającym.

Wykończenie: cynkowany ogniowo

Przeznaczenie: do mocowania opraw oświetleniowych
na żerdzi betonowej typu ŻN.

Wysięgnik na żerdź wirowaną typu EO, ETO, EOC

Typ WEO

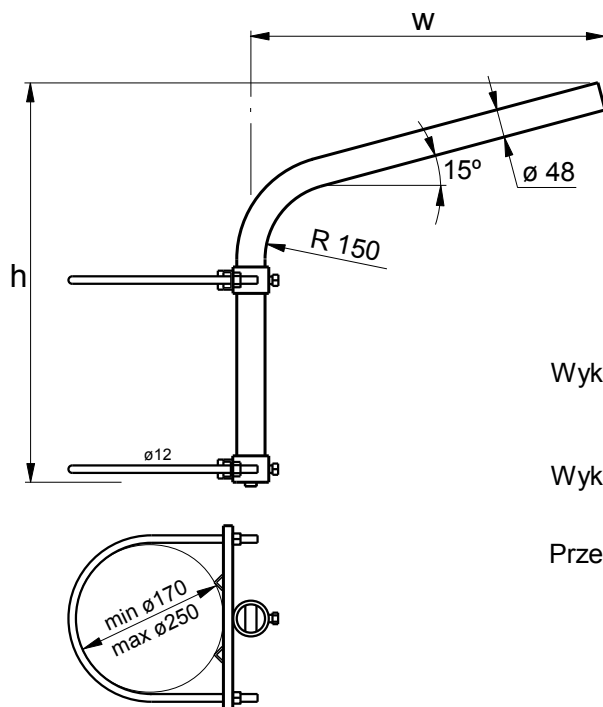

W	h	Oznaczenie	Cena netto
300	640	WEO - 3	78,20
600	720	WEO - 6	96,60
900	790	WEO - 9	110,40
1200	870	WEO - 12	124,20

Wykonanie: z rury stalowej okrągłej: - wymiary według tabeli
- wymiary wg dokumentacji i ustaleń z zamawiającym.

Wykończenie: cynkowany ogniowo

Przeznaczenie: do mocowania opraw oświetleniowych
na żerdzi wirowanej typu EO, ETO, EOC.



Wytwórczo-Usługowa
Spółdzielnia Pracy

Zakład Metalowy

60-838 Poznań, ul. Dąbrowskiego 17

62-031 Luboń, ul. Graniczna 63

Tel. (0-61) 848-45-71

Fax. (0-61) 848-45-79

www.wusp.poznan.pl

Tel. (0-61) 813-01-42, fax. (0-61) 813-07-71

Głowica żerdzi wirowanej typu EO, ETO | Typ GE-1

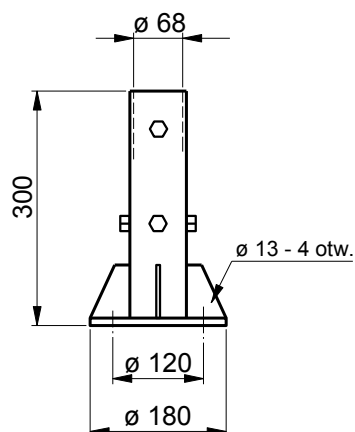

Oznaczenie	Cena netto
GE - 1	54,05

Wykończenie: cynkowane ogniowo

Przeznaczenie: do mocowania wysięgnika słupa ulicznego typu **WUA** na żerdzi wirowanej typu EO, ETO.

Głowica żerdzi wirowanej typu EOC | Typ GE-2

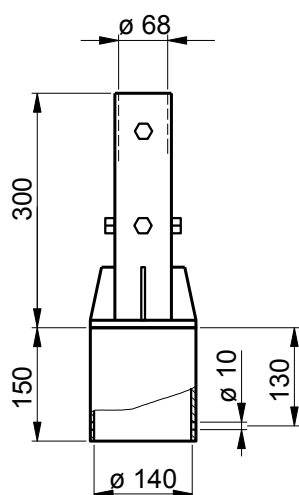

Oznaczenie	Cena netto
GE - 2	90,85

Wykończenie: cynkowane ogniowo

Przeznaczenie: do mocowania wysięgnika słupa ulicznego typu **WUA** na żerdzi wirowanej typu EOC.



Wytwórczo-Usługowa
Spółdzielnia Pracy

Zakład Metalowy

60-838 Poznań, ul. Dąbrowskiego 17

62-031 Luboń, ul. Graniczna 63

Tel. (0-61) 848-45-71
Fax. (0-61) 848-45-79

www.wusp.poznan.pl

Tel. (0-61) 813-01-42, fax. (0-61) 813-07-71

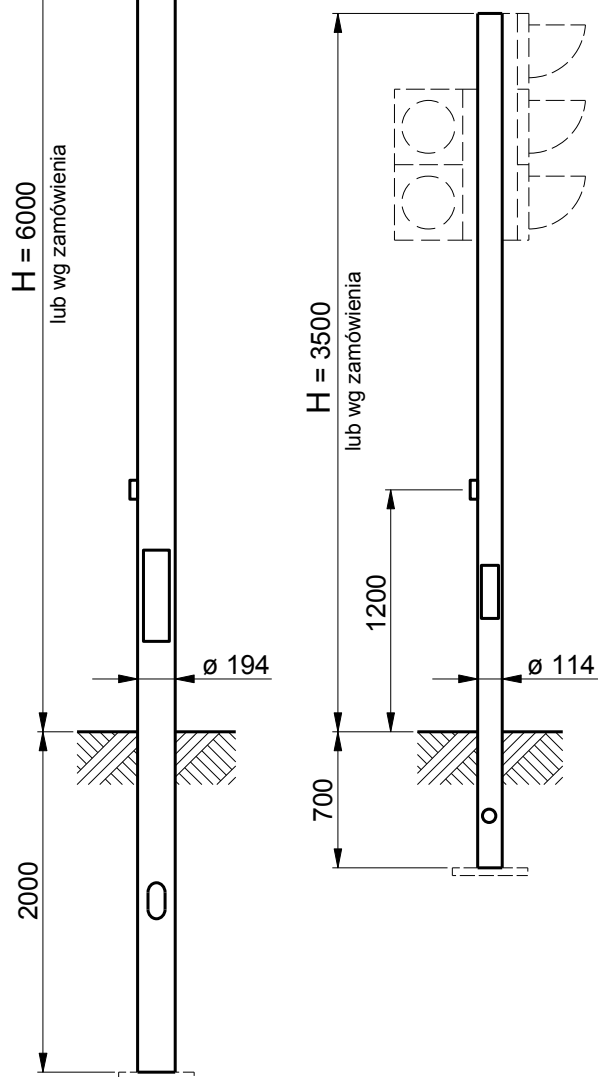
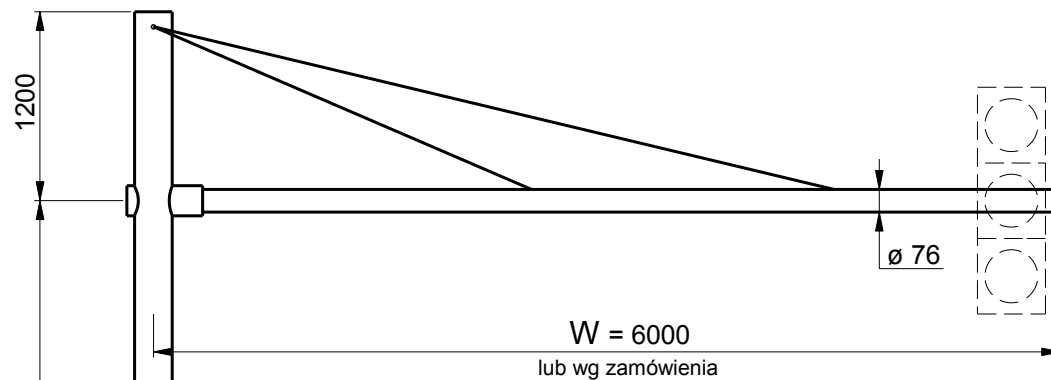

Słup sygnalizacyjny

Typ SS

Wykonanie: z rur stalowych łączonych metodą spawania.

Wykończenie: - cynkowany metodą ogniową
- malowany
- słup nieocynkowany, w części ziemnej, jest dodatkowo zabezpieczony specjalną masą bitumiczną.

Przeznaczenie: do mocowania sygnalizatorów świetlnych sygnalizacji ulicznej.

